

20	Manual de Instrução	2739	1
19	Parafuso Sext 5/16 x 1"	7188	4
18	Conexão Recalque AAXN 3"	9659	1
17	Junta Conexão Rec AAXN (135mm ²)	9646	1
16	Peso AAXN	9656	1
15	Arruela Latão JM (4mm)	5140	1
14	Carcaça AAXN	9654	1
13	Parafuso Sext 3/8 x 1"	7178	4
12	Junta Conexão Suc AAXN (150mm ²)	9666	1
11	Conexão Sucção AAXN 3"	9658	1
10	Bujão Galvanizado 3/4"	7078	2
9	Chaveta 1020 Rotor JM (34mm)	5184	1
8	Rotor AAXN 3CV ME (130 P10)	10176	1
7	Selo Mecânico 304 3/4"	5587	1
6	Junta Ved Carc AAXN S12 (215mm ²)	9669	1
5	Base AAXN 3CV ME (A7, B7)	10179	1
4	Parafuso Sext 5/16 x 3/4"	7193	7
3	Parafuso Sext 3/8 x 3/4"	7185	4
2	Corpo Articulação 304 AAN 2-3CV ME (98MM)	10180	1
1	Parafuso Allen s/cab 5/16 x 3/8"	7157	3
Item	Descrição	Código	Quant.

bombas
KINGO

INDUMA - INDÚSTRIA MECÂNICA LTDA

Desenho
Lucas Soares

Data
Janeiro/2011

Código Descrição

10829 AAN-B7 3X3 P/M 3CV SL 304

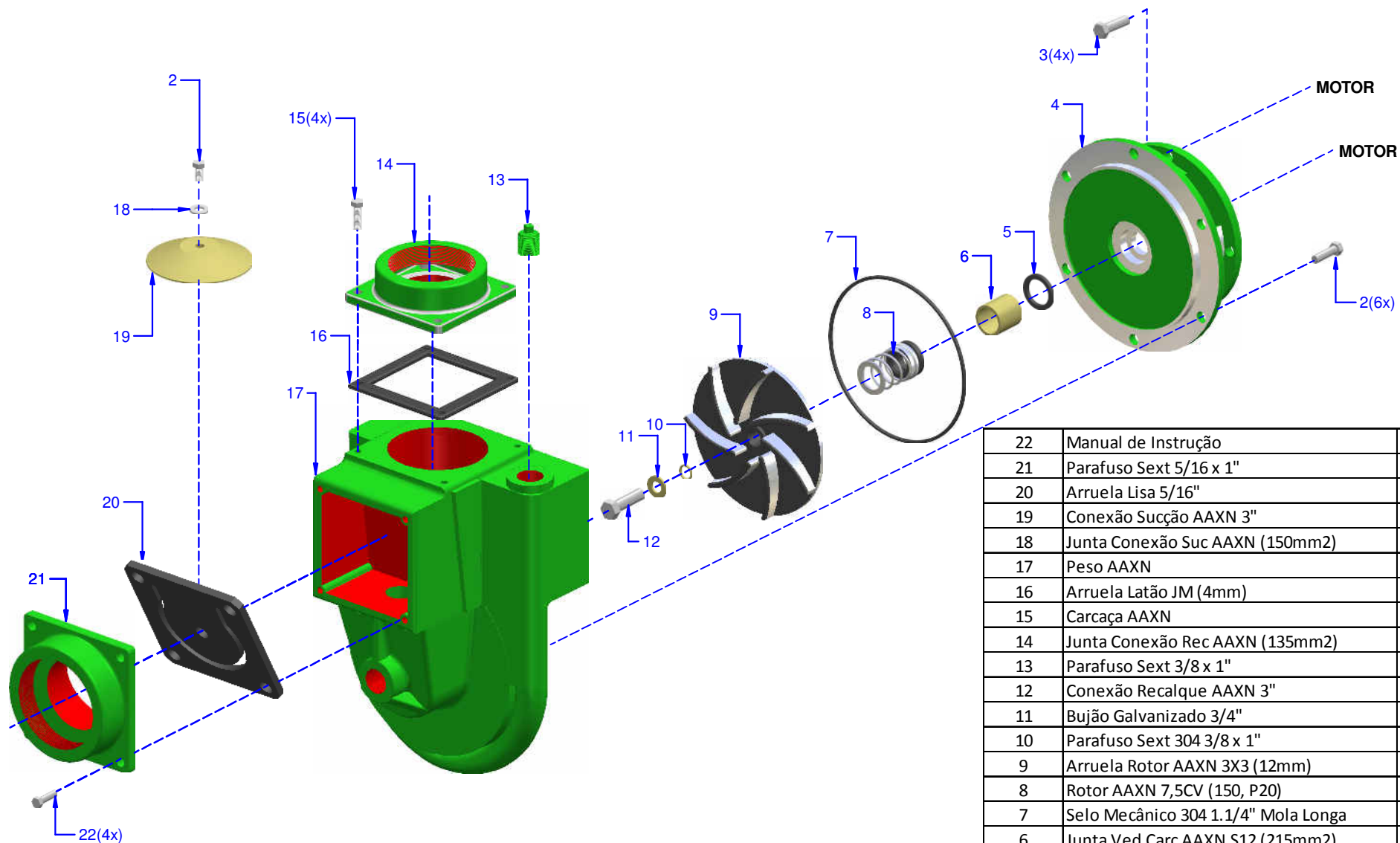

22	Manual de Instrução	2739	1
21	Parafuso Sext 5/16 x 1"	7188	4
20	Arruela Lisa 5/16"	7958	1
19	Conexão Sucção AAXN 3"	9658	1
18	Junta Conexão Suc AAXN (150mm2)	9666	1
17	Peso AAXN	9656	1
16	Arruela Latão JM (4mm)	5140	1
15	Carcaça AAXN	9654	1
14	Junta Conexão Rec AAXN (135mm2)	9646	1
13	Parafuso Sext 3/8 x 1"	7178	4
12	Conexão Recalque AAXN 3"	9659	1
11	Bujão Galvanizado 3/4"	7078	2
10	Parafuso Sext 304 3/8 x 1"	2243	1
9	Arruela Rotor AAXN 3X3 (12mm)	9671	1
8	Rotor AAXN 7,5CV (150, P20)	10044	1
7	Selo Mecânico 304 1.1/4" Mola Longa	2880	1
6	Junta Ved Carc AAXN S12 (215mm2)	9669	1
5	Bucha Proteção Latão JM (59mm)	5139	1
4	Anel Ved Bucha JM (85mm)	5185	1
3	Base AAXN FL Menor 5-7,5CV	9657	1
2	Parafuso Sext 3/8 x 3/4"	7185	4
1	Parafuso Sext 5/16 x 3/4"	7193	7

Item	Descrição	Código	Quant.
		INDUMA - INDÚSTRIA MECÂNICA LTDA	
		Desenho Lucas Soares	Data Janeiro/2011
Código	Descrição		
9070	AAXN 3X3 P/M 7,5CV SL 304		

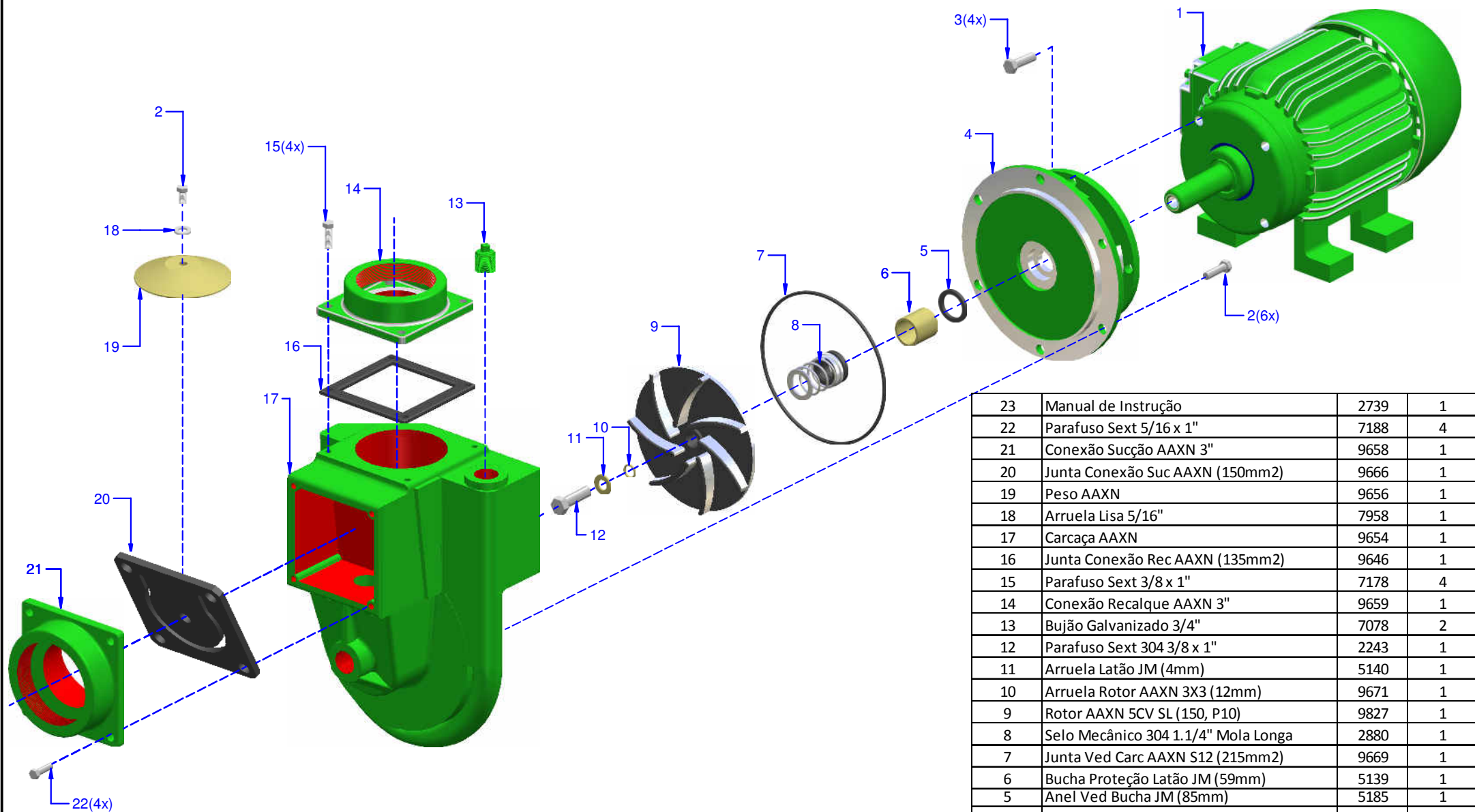

23	Manual de Instrução	2739	1
22	Parafuso Sext 5/16 x 1"	7188	4
21	Conexão Sucção AAXN 3"	9658	1
20	Junta Conexão Suc AAXN (150mm ²)	9666	1
19	Peso AAXN	9656	1
18	Arruela Lisa 5/16"	7958	1
17	Carcaça AAXN	9654	1
16	Junta Conexão Rec AAXN (135mm ²)	9646	1
15	Parafuso Sext 3/8 x 1"	7178	4
14	Conexão Recalque AAXN 3"	9659	1
13	Bujão Galvanizado 3/4"	7078	2
12	Parafuso Sext 304 3/8 x 1"	2243	1
11	Arruela Latão JM (4mm)	5140	1
10	Arruela Rotor AAXN 3X3 (12mm)	9671	1
9	Rotor AAXN 5CV SL (150, P10)	9827	1
8	Selo Mecânico 304 1.1/4" Mola Longa	2880	1
7	Junta Ved Carc AAXN S12 (215mm ²)	9669	1
6	Bucha Proteção Latão JM (59mm)	5139	1
5	Anel Ved Bucha JM (85mm)	5185	1
4	Base AAXN FL Menor 5-7,5CV	9657	1
3	Parafuso Sext 3/8 x 3/4"	7185	4
2	Parafuso Sext 5/16 x 3/4"	7193	7
1	Motor WEG 5CV 2P 22/38 AR JM	11239	1
Item	Descrição	Código	Quant.



INDUMA - INDÚSTRIA MECÂNICA LTDA
 Desenho: Lucas Soares
 Data: Janeiro/2011

Código: 15151 Descrição: AAN-A8 MB 5CV AR 22/38 W JM SL 304